

**Schweizer**

# Alliance entre fonctionnalité et responsabilité écologique

eco-design by Schweizer



# eco-design by Schweizer – une conception résolument durable

Un assemblage intelligent d'aluminium, un matériau circulaire, et de plastiques entièrement recyclés permet de réduire jusqu'à 40 % l'empreinte carbone de nos boîtes aux lettres sur l'ensemble de leur cycle de vie. La conception modulaire offre une grande flexibilité d'adaptation, facilite l'extension des éléments et permet également des mises à jour ultérieures.

## **Aluminium –**

### **enveloppe extérieure au design affirmé**

- L'aluminium crée une structure solide
- Le design qui s'intègre harmonieusement dans tout type d'architecture

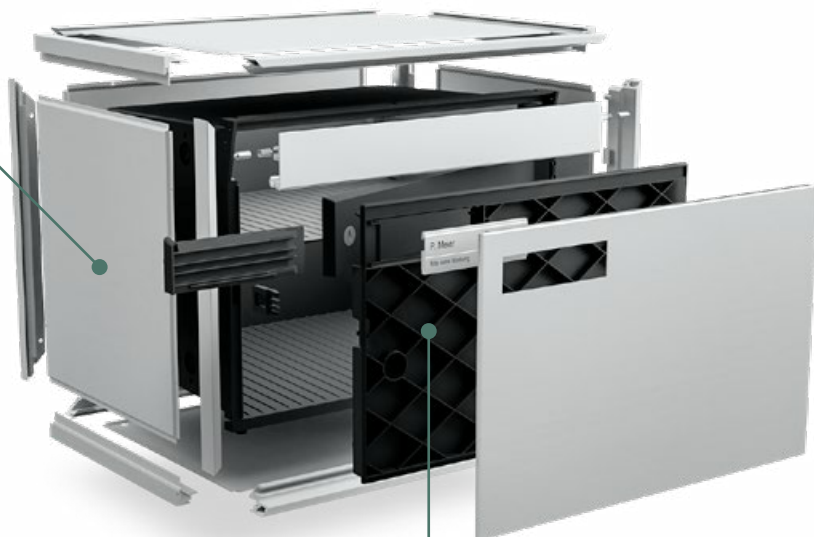

## **Plastique –**

### **intérieur intelligent**

- Composants de haute qualité en plastique 100 % recyclé
- Alliance entre fonctionnalité et responsabilité écologique

# Conçue pour durer

## Planification

- **Liberté de conception**  
Design flexible basé sur des modules à combiner
- **Réduction du CO<sub>2</sub>**  
Matériaux de haute qualité et construction durable

## Utilisation

- **Confort au quotidien**  
Mécanisme intelligent pour une utilisation facile
- **Solution personnalisée**  
Plaque «Pas de publicité» intégrée



## Rénovation

- **Modules échangeables**  
Haute réparabilité pour un cycle de vie prolongé
- **100 % recyclable**  
Matériaux triés par type pour un recyclage complet

## Exploitation

- **Grande longévité**  
Construction robuste, fonctionnement sans faille
- **Qualité pérenne**  
Disponibilité des pièces de rechange garantie pendant des décennies

# Meilleure empreinte carbone



**OST**

Ostschweizer  
Fachhochschule

## Analyse environnementale de la Haute école spécialisée de Suisse orientale (OST)

Si on considère toute la durée de vie, les installations eco-design by Schweizer sont de loin la solution la plus durable.

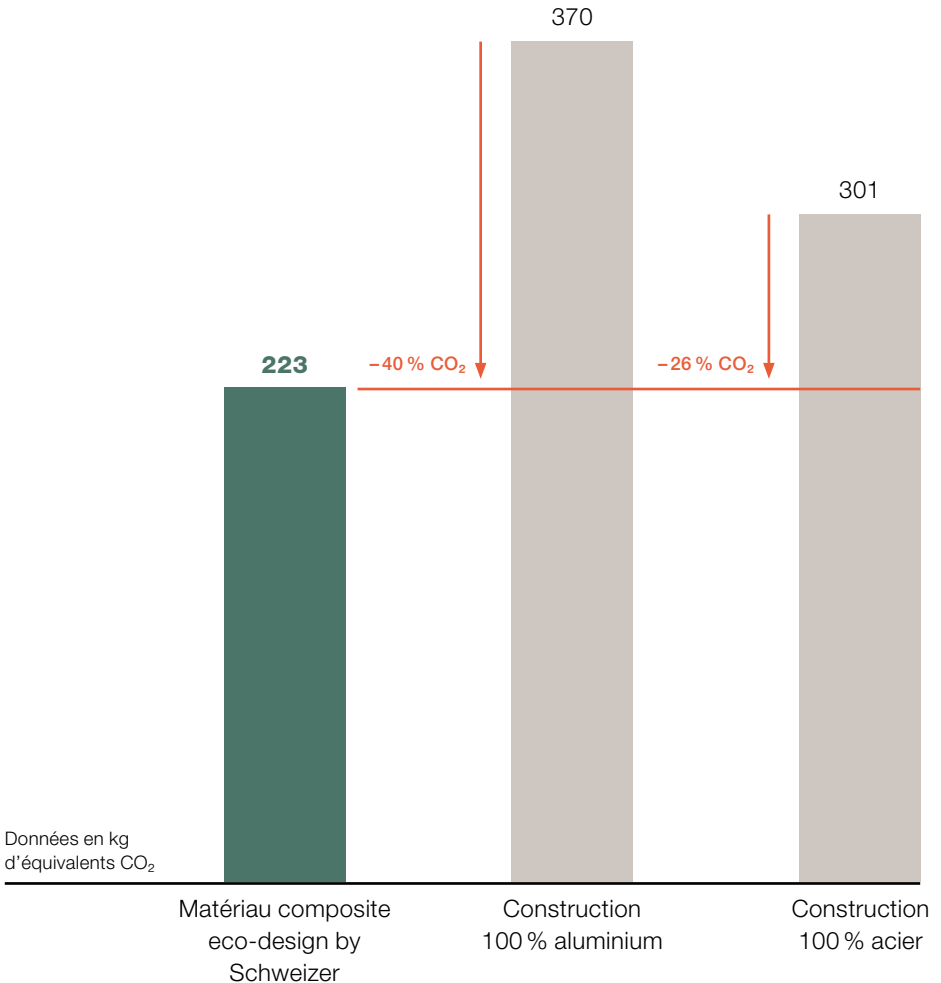

# Une valeur constante au fil des ans

## Design intemporel

- Design innovant et primé
- Nombreuses variantes possibles
- Utilisation flexible pour toutes les applications
- Boîte aux lettres la plus vendue en Suisse

## Durabilité

- Conception et fabrication Swiss-made
- Résistante aux intempéries et aux chocs
- Garantie de 10 ans
- Forte proportion de matériaux recyclés

## Service premium

- Innovation inside
- Assistance à la planification
- Configurateur et boutique en ligne
- Montage et maintenance fiables

Configurer  
en ligne



